

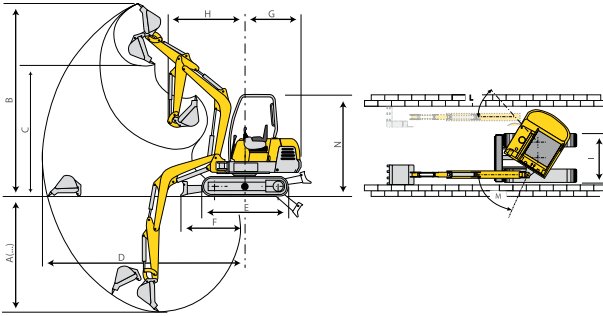

Mini-Pelles excavatrices CAMS 218s (Italy) ex : Libra

Les MINI-pelles excavatrices série S, équipées d'une ligne hydraulique pour brise roche, sont des machines de petite taille, très fiables et ayant une grande force de creusement.



CARACTÉRISTIQUES TECHNIQUES:

Modèle	218s
Poids canopy (kg)	1.700
Poids avec cabine (kg)	1.800
Force d'arrachement au godet Kg	1.500
Pente maxi franchissable	70%
Pression au sol kg/cm ²	0,27
Vitesse de déplacement	2,0-3,8
Vitesse de rotation tr/min.	11,5
Motorisation Kubota cc.	900
Puissance de règlage KW tr/min	12,5 2200
Pompes bar lt/min.	210 2x18v+14+8
Réservoir huile/gasoil	27/21

DIMENSIONS :

Modèle	A	B	C	D	E	F	G	H	I	L	M	N
218	2350	3470	2400	3920	1485	1120	1045	1530	min 1000 max 1300	50°	85°	2210